

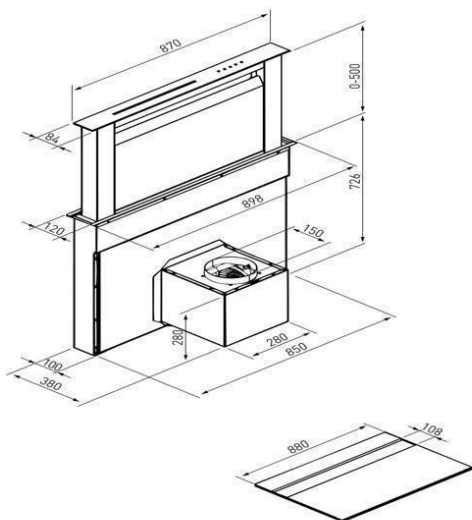

## DOWN DRAFT 51 BL

### WYSUWANY Z BLATU

DATA : 12.04.2023



#### Specyfikacja techniczna

Klasa efektywności energetycznej:	B
Roczne zużycie energii:	55 kWh/rok
Klasa efektywności oświetlenia:	B
Klasa efektywności przepływu dynamicznego:	G
Klasa efektywności absorpcji zanieczyszczeń:	C
Materiał okapu:	STAL/SZKŁO
Kolor okapu:	INOX/CZARNY
Kolor komina:	NIE DOTYCZY
Liczba silników:	1
Typ sterowania:	SENSOROWE
Efektywność na prędkości 1:	352 m <sup>3</sup> /h
Efektywność na prędkości 2:	427 m <sup>3</sup> /h
Efektywność na prędkości 3:	646 m <sup>3</sup> /h
Efektywność na prędkości 4:	None m <sup>3</sup> /h
Praca w układzie otwartym lub zamkniętym:	TAK
Efektywność w układzie otwartym przy 100%	
Efektywność w układzie zamkniętym do -30%	
Poziom hałasu:	40/ 64 dB
Prędkość 1:	40 dB
Prędkość 2:	57 dB
Prędkość 3:	64 dB
Prędkość 4:	None dB
Rodzaj oświetlenia:	LED
Liczba świateł:	6
Moc oświetlenia:	6x1,2 W
Kolor światła:	ZIMNA
Przełącznik światła:	TAK
Filtr węglowy:	W ZESTAWIE
Waga urządzenia/kg:	35
Kod EAN:	5902479080406

#### Wymiary

Wymiary urządzenia (sz x w x g) mm:	898 x 726 x 120
Wysokość urządzenia z kominem Min/Maks mm:	NIE DOTYCZY
Minimalna głębokość szafki/cm:	NIE DOTYCZY
Min. wysokość instalacji nad kuchenką gazową/cm:	NIE DOTYCZY
Min. wysokość instalacji nad kuchenką elektryczną/cm:	NIE DOTYCZY
Średnica rury odprowadzającej/cm:	150

#### Dodatkowe funkcje

TIMER	TAK
Diagnostyka zużycia filtra	TAK
Filtr przeciw tłuszczowy do mycia w zmywarce.	TAK
Pilot	None