

# INCASSO BASE SLIM 70 X

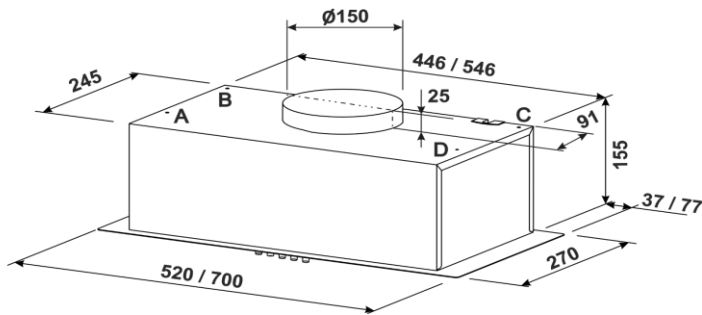
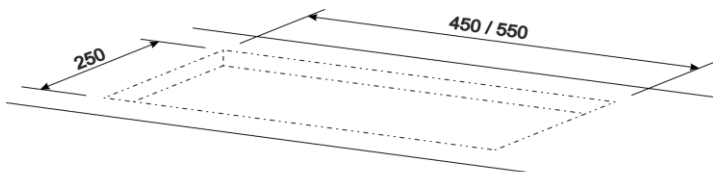

## Dane techniczne:

Okap kuchenny do zabudowy	INCASSO BASE SLIM 70 X
Praca w obiegu otwartym lub zamkniętym	TAK
Klasa energetyczna	C
Materiał okapu	STAL/STAL LAKIEROWANA
Kolor okapu	INOX
Klasa energetyczna oświetlenia	A
Klasa wydajności przepływu dynamicznego	C
Klasa efektywności pochłaniania zanieczyszczeń	E
Roczne zużycie energii	57
Ilość silników	1
Rodzaj sterowania	ELEKTROMECHANICZNA
Wydajność na 1 biegu:	181
Wydajność na 2 biegu:	249
Wydajność na 3 biegu:	279
Poziom hałasu	63
Głośność na 1 biegu:	51
Głośność na 2 biegu:	56
Głośność na 3 biegu:	63
Wydajność w systemie obiegu otwartego	100%
Wydajność w systemie obiegu zamkniętego	do - 30%
Rodzaj oświetlenia	LED
Ilość świateł	2
Moc oświetlenia	2 x 3W
Barwa światła	NEUTRALNA
Filtr przeciwtłuszczowy przystosowany do mycia w	TAK
Filtr węglowy FCA0005	AKCESORIA
Diagnostyka zużycia filtrów	NIE
Wymiary urządzenia (sz x w x g) mm	700x155x270
Minimalna głębokość szafki/ cm	280
Minimalna wysokość montażu nad płytą gazową	650
Minimalna wysokość montażu nad płytą elektryczną	500
Średnica rury odprowadzającej	150
Masa urządzenia	6
Kod EAN	5902479081854

## Cechy produktu:

Klasa energetyczna C

Wydajność Min/Max 181/279 m<sup>3</sup>/h

Głośność Min/Max 51/63 dB

Niezależne sterowanie oświetleniem

Praca jako wyciąg lub pochłaniacz

Filtr przeciwtłuszczowy przystosowany do mycia w zmywarce

